

TACOFLOW2 PURE C

POMPE DI CIRCOLAZIONE PER IMPIANTI DI PRODUZIONE DI ACS



Pompa di circolazione per sistemi per acqua potabile nell'edilizia residenziale e commerciale.

DESCRIZIONE

Il TacoFlow2 PURE C (Composite) viene azionato da motori sincroni con tecnologia a magneti permanenti. Questi motori innovativi raggiungono un'elevata efficienza con costi d'esercizio tangibilmente inferiori. Inoltre non richiedono manutenzione e nemmeno la sostituzione degli elementi di tenuta.

POSIZIONE DI MONTAGGIO

La pompa può essere installata in posizione sia orizzontale che verticale. Tenere conto della freccia che indica la direzione di scorrimento del fluido.

VANTAGGI

- Impostazione efficiente del rendimento con velocità min-max prestabilita
- Range di temperatura del fluido da +2 °C a +95 °C
- Indicazione dello stato di funzionamento attuale mediante LED colorati
- Idonea per l'impiego in sistemi per acqua potabile

FUNZIONAMENTO

Le pompe di circolazione sono costruite con il sistema a "rotore bagnato", in quanto gli elementi rotanti del motore sono immersi nel fluido pompato. In tal modo è garantita la lubrificazione del motore e degli elementi rotanti. La pompa di circolazione è provvista di una protezione antibloccaggio, perché nelle pompe ad alta efficienza non è più presente sulla testa della pompa la vite per lo sbloccaggio manuale. Inoltre sono anche dotate di una funzione automatica di sfogo aria che rileva e indica la presenza di aria nella pompa.

CATEGORIE DI EDIFICI

- Edifici residenziali, case monofamiliari, insediamenti di case unifamiliari, condomini
- Edifici pubblici di minori dimensioni
- Impianti con utilizzo parziale, ad es. in caserme, campeggi

SCHEMA IMPIANTO / SCHEMA DI PRINCIPIO

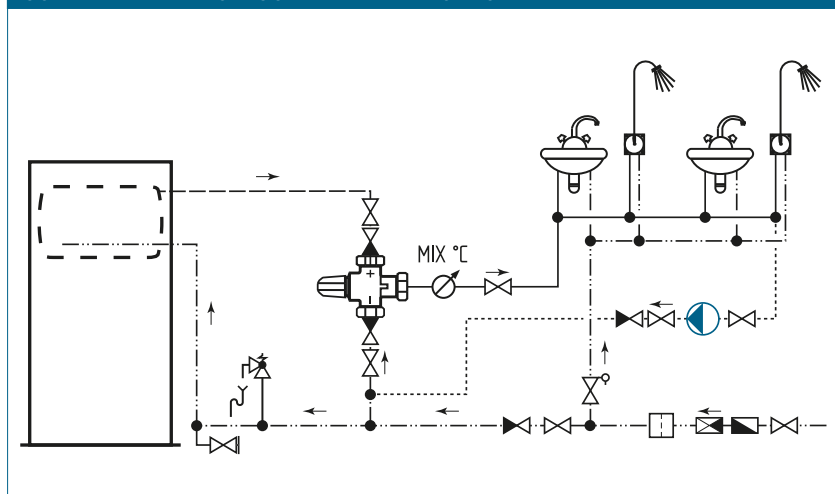

TACOFLOW2 PURE C | POMPE DI CIRCOLAZIONE PER IMPIANTI DI PRODUZIONE DI ACS

TESTO PER IL BANDO DI GARA

Vedere www.taconova.com

DATI TECNICI

Pompa

- Temperatura ambiente: +0 °C - +40 °C
- Range di temperatura consentito*: da +2 °C a +95 °C
- Range di temperatura consentiti con temperatura ambiente massima:
 - a 30 °C: +30 °C a +95 °C
 - a 35 °C: +35 °C a +90 °C
 - a 40 °C: +40 °C a +70 °C
- Pressione d'esercizio: max. 1,0 MPa - 10 bar
- Pressione minima all'apertura di aspirazione:
 - 0.03 MPa (0.3 bar) a 50 °C
 - 0.10 MPa (1.0 bar) a 95 °C
- Umidità relativa dell'aria max: ≤ 95%
- Livello di pressione sonora: < 43 dB (A)
- Direttiva Bassa Tensione (2006/95/CE): Standard utilizzati: EN 62233, EN 60335-1 ed EN 60335-2-51
- Direttiva EMC (2004/108/CE); standard utilizzati: EN 61000-3-2, EN 61000-3-3, EN 55014-1 ed EN 55014-2
- Certificazioni unità idraulica: ICIM (IT), KTW (DE), DVGW W270 (DE), ACS (FR), WRAS (GB)

Material

- Corpo della pompa: composito plastica PA 6T/6I GF
- Girante: composito plastica
- Albero: ceramica
- Cuscinetti: grafite
- Cuscinetti assiali: ceramica
- Tubo di traferro: composito plastica

* Per evitare la formazione di condensa nel motore e sull'elettronica di comando, la temperatura del fluido utilizzato deve essere sempre superiore alla temperatura ambiente.

DATI TECNICI (CONTINUAZIONE)

Motore / Elettronica

- Tensione di alimentazione: 1x230 V (±10%); frequenza: 50/60Hz
- Spina di allacciamento pompa
- Potenza nominale assorbita (P1): min. 4.3W, max. 40W
- Corrente di funzionamento (I1): min. 0,03A, max. 0.32A
- Classe di isolamento: H
- Grado di protezione: IP 44
- Classe di protezione: II

DATI TECNICI (CONTINUAZIONE)

Fluidi

- Acqua potabile fino a < 20° dH

PANORAMICA

TacoFlow2 PURE C | Pompe di circolazione per impianti di produzione di ACS
Pompa di circolazione per ACS in composito plastica, sistema costruttivo con rotore bagnato, azionata da motore sincrono a magnete permanente, con comando inverter e attacco a spina.

Prevalenza: 4 m.

Cod. ordine	Denominazione	G	Interasse	Peso
302.1126.000	PURE C 10-40/130	3/4"	130 mm	1,47 kg
302.2126.000	PURE C 15-40/130	1"	130 mm	1,47 kg

DISEGNO QUOTATO



TABELLA DI MISURAZIONE

Cod. ordine	L	B0	B1	B2	H0	H1	H2
302.1126.000	130	95,6	47,8	47,8	139	16	123
302.2126.000	130	95,6	47,8	47,8	139	16	123

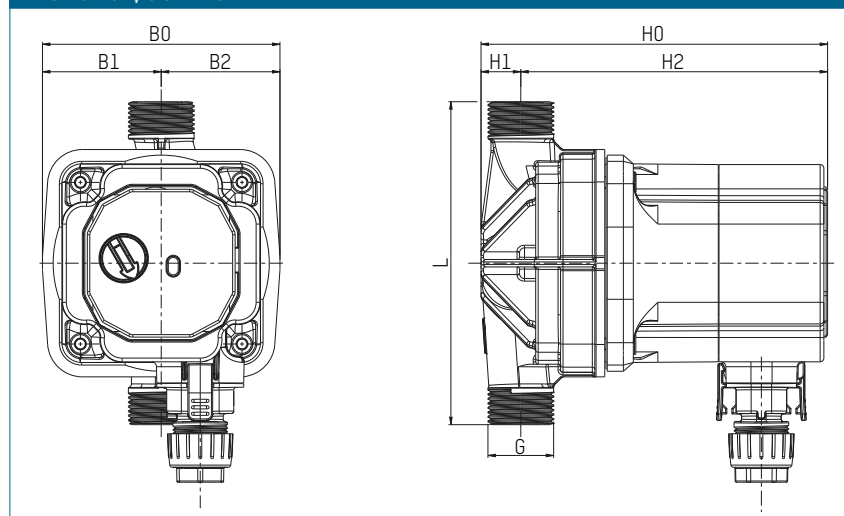